

# 油圧ショベル

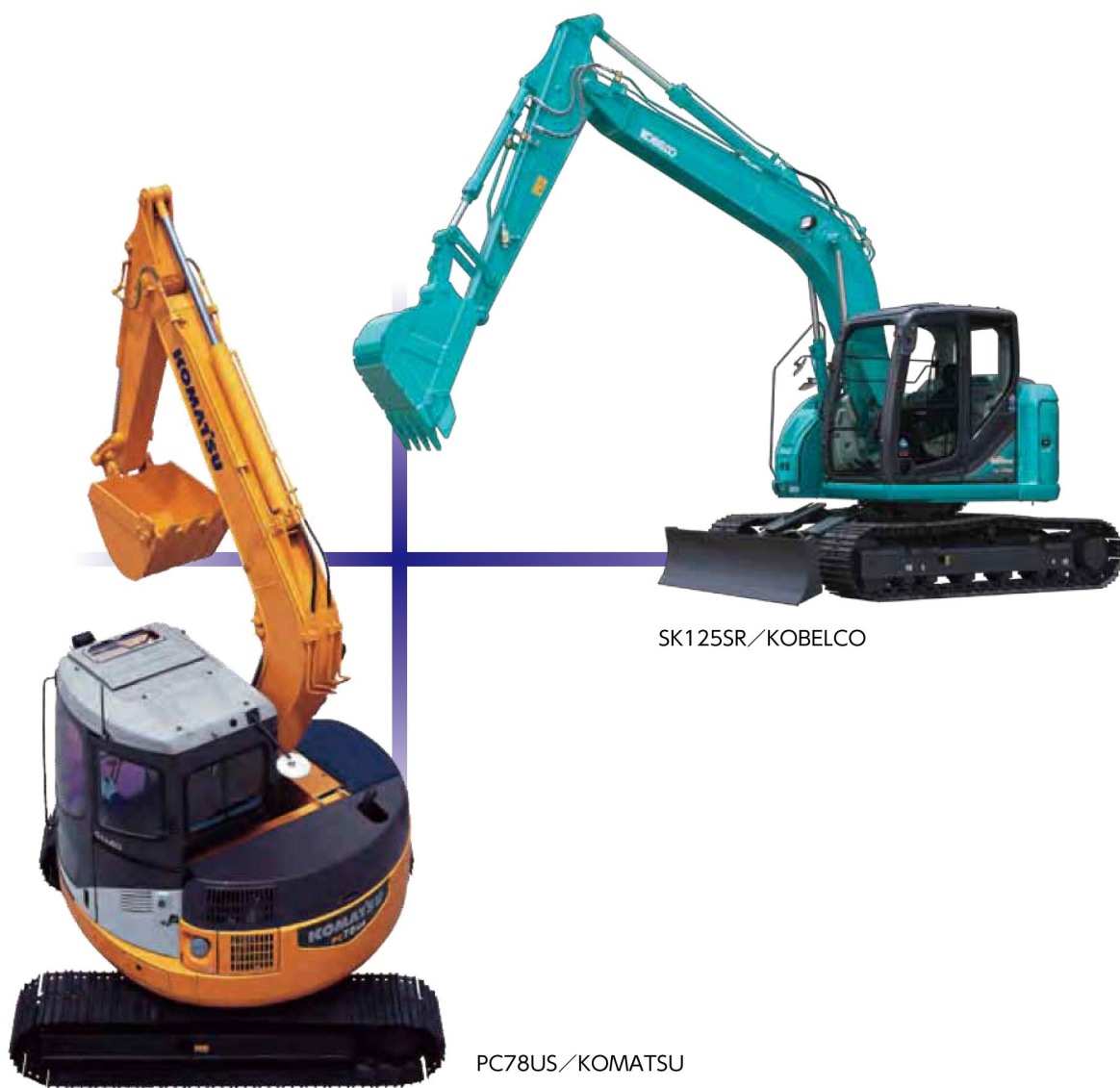

SK125SR/KOBELCO

PC78US/KOMATSU

# 油圧ショベル

## 仕様(ミニショベル)

名称 型式		後方超小旋回					
		0.05	0.1	0.15	0.15	0.18	0.2
バケット容量(標準)(旧JIS)	(m <sup>3</sup> )	0.025(0.023)	0.066	0.08	0.08	0.11	0.14
機械質量(機体質量)	(kg)	980(770)	1965(1510)	2750(2130)	2950(2110)	3350(2570)	3915(2920)
バケット幅(サイドカッタ含む)	(mm)	320(350)	430(500)	430(500)	430(500)	530(600)	535(600)
最大掘削深さ(A)	(mm)	1750	2280	2550	2540	3110	3350
最大掘削半径(B)	(mm)	3125	4150	4650	4850	5170	5685
最大床面掘削半径(C)	(mm)	3050	4000	4550	4700	5300	5530
最大ダンプ高さ(D)	(mm)	2230	2720	3190	3310	3530	3535
最大垂直掘削深さ(E)	(mm)	1450	1860	2080	2230	2690	2570
作業機最小旋回半径(F)(スイング時)	(mm)	1200(1080)	1790(1450)	1980(1660)	1890(1590)	2030(1600)	2270(1740)
バケットオフセット量	(mm)	左585・右375	左510・右760	左580・右845	左680・右680	左580・右770	左630・右880
ブーム旋回角度	(度)	左50・右90	左75・右50	左80・右50	左60・右55	左75・右55	左85・右50
エンジン総行程容量(総排気量)	(cc)	0.522(522)	1.115(1115)	1.330(1330)	-	1.642(1642)	2.189(2189)
エンジン定格出力	(kW(PS)/rpm)	6.6(9)/2300	15.8/2500 (21.5/2500)	19.7/2600 (26.8/2600)	17.1/2400 (28.8/2400)	22.0/2400 (29.9/2400)	29.5/2400 (40.1/2400)
排土板ブレード幅×高さ	(mm)	850又は 1000×220	1450×300	1550×325	1550×345	1740×355	1960×355
燃料量	(種類)	12(軽油)	28(軽油)	44(軽油)	38(軽油)	44(軽油)	65(軽油)
輸送時全長	(mm)	2990	3750	4240	4330	4825	5160
全幅	(mm)	850~1000	1450	1550	1550	1740	1960
輸送時全高	(mm)	1370	2520	2520	2600	2530	2550
後端旋回半径	(mm)	500	725	775	775	870	980
最大定格荷重時作業半径	(ton×mm)	-	-	-	0.9×1900	-	-
最小定格荷重時作業半径	(ton×mm)	-	-	-	0.21×4320	-	-

## 作業範囲図(ミニショベル)

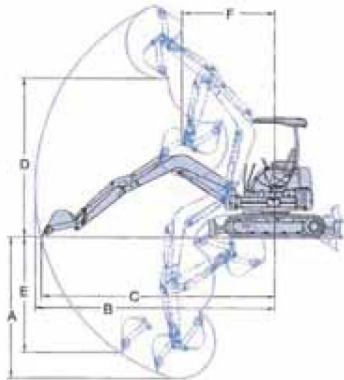

## 作業範囲図(油圧ショベル)

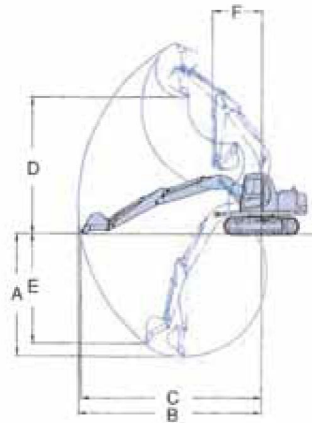

## 仕様(油圧ショベル)

名称 型式		後方超小旋回					
		0.22	0.25	0.4	0.4	0.45	0.45
バケット容量(標準)(旧JIS)	(m <sup>3</sup> )	0.16	0.28(0.25)	0.45(0.40)	0.45(0.40)	0.50(0.45)	0.50(0.45)
機械質量(機体質量)	(kg)	4800(3700)	6870(5620)	11800	12950(10500)	13400(10910)	13400(10800)
バケット幅(サイドカッタ含む)	(mm)	585(650)	650(750)	850(950)	833(953)	859(979)	890(1010)
最大掘削深さ(A)	(mm)	3800	4100	5060	5405	5480	5530
最大掘削半径(B)	(mm)	6220	6380	7710	8230	8300	8380
最大床面掘削半径(C)	(mm)	6070	6240	7560	8110	8180	8200
最大ダンプ高さ(D)	(mm)	4230	5180	5780	6910	6840	6780
最大垂直掘削深さ(E)	(mm)	3020	3610	4500	4860	4900	5010
作業機最小旋回半径(F)(スイング時)	(mm)	2270(1740)	1750	2330	1980	1980	2100
バケットオフセット量	(mm)	左630・右880	-	-	-	-	-
エンジン総行程容量(総排気量)	(cc)	2.189(2189)	3.26(3260)	4.329(4329)	3.26(3260)	3.26(3260)	2.999(2999)
エンジン定格出力	(kW(PS)/rpm)	29.5/2400 (40.1/2400)	42.8(58)/1950	58.7(80)/2050	72.1(98)/2200	72.1(98)/2200	69(94)/2000
排土板ブレード幅×高さ	(mm)	1960×355	-	-	-	-	-
燃料量	(種類)	65	125(軽油)	168(軽油)	200(軽油)	200(軽油)	220(軽油)
輸送時全長	(mm)	5550	5770	6880	7260	7260	7360
全幅	(mm)	1960	2330	2490	2490	2490	2490
輸送時全高	(mm)	2550	2730	2740	2850	2850	2780
後端旋回半径	(mm)	980	1240	1385	1480	1480	1480
最大定格荷重	(ton)	0.9	1.7	2.9	2.9	2.9	2.9
最大定格荷重時作業半径	(ton×mm)	0.9×3450	1.7×2500	2.9×2500	2.9×3500	2.9×3500	2.9×4000
最小定格荷重時作業半径	(ton×mm)	0.33×5460	0.8×5480	0.8×6680	1.1×7270	1.1×7270	1.1×7000